

MARKANT

health & productivity

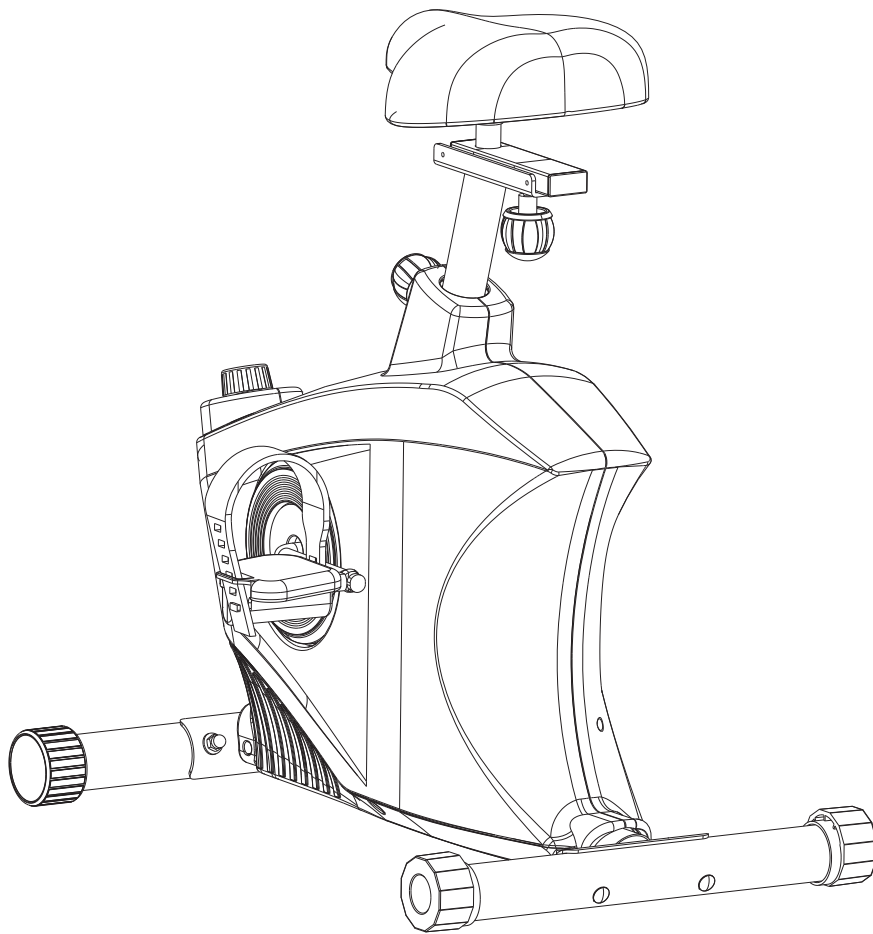







OXIBIKE HANDLEIDING

MARKANT







health & productivity

INBEGREPEN

ACCESSOIRES LIJST

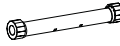
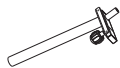
- | | | | | |
|-----------------------------------------------------------------------------------------------------------------------------|-----------------------------------------------------------------------------------------------------------------------|---------------------------------------------------------------------------------------------------------------------|------------------------------------------------------------------------------------------------------------------------------------------|----------------------------------------------------------------------------------------------------------------------|
| 1.  M8x65 mm bout
(4 stuks) | 2.  Ø 8 Sluiring
(4 stuks) | 3.  M8 moerkap
(4 stuks) | 4.  Schroevendraaier
10, 13, 15, 17 (1 stuk) | 5.  Dopsleutel
(1 stuk) |
| 6.  Inbussleutel 5x5 mm
(1 stuk) | 7.  veerring
(4 stuks) | | | |

ONDERDELEN LIJST

- | | | | | |
|----------------------------------------------------------------------------------------|----------------------------------------------------------------------------------------|----------------------------------------------------------------------------------------|------------------------------------------------------------------------------------------|------------------------------------------------------------------------------------------|
| A.  | B.  | C.  | D.  | E.  |
| F.  | G.  | | | |

ASSEMBLAGE DIAGRAM

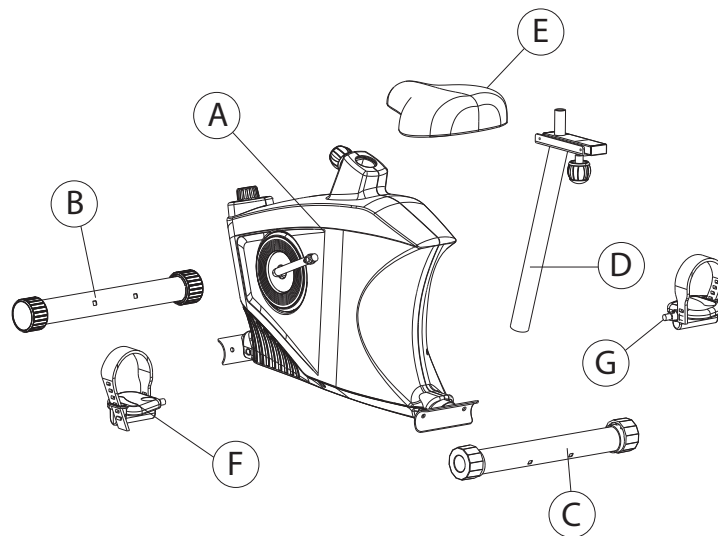

MARKANT

health & productivity

ASSEMBLAGE STAP 1

Zet het frame (A) op de grond. Bevestig de voorste stabilizer buis (B) aan het frame met twee M8x65 mm boutjes (1), twee Ø 8 sluitringen (2), twee veerringen (7) en zet ze vast met twee M8 moerkapjes (3) met behulp van de schroevendraaier (4). Bevestig de achterste stabilizer buis (C) aan het frame met twee M8x65 mm boutjes (1), twee Ø 8 sluitringen (2), twee veerringen (7) en zet ze vast met twee moerkapjes (3) met behulp van de schroevendraaier (4).

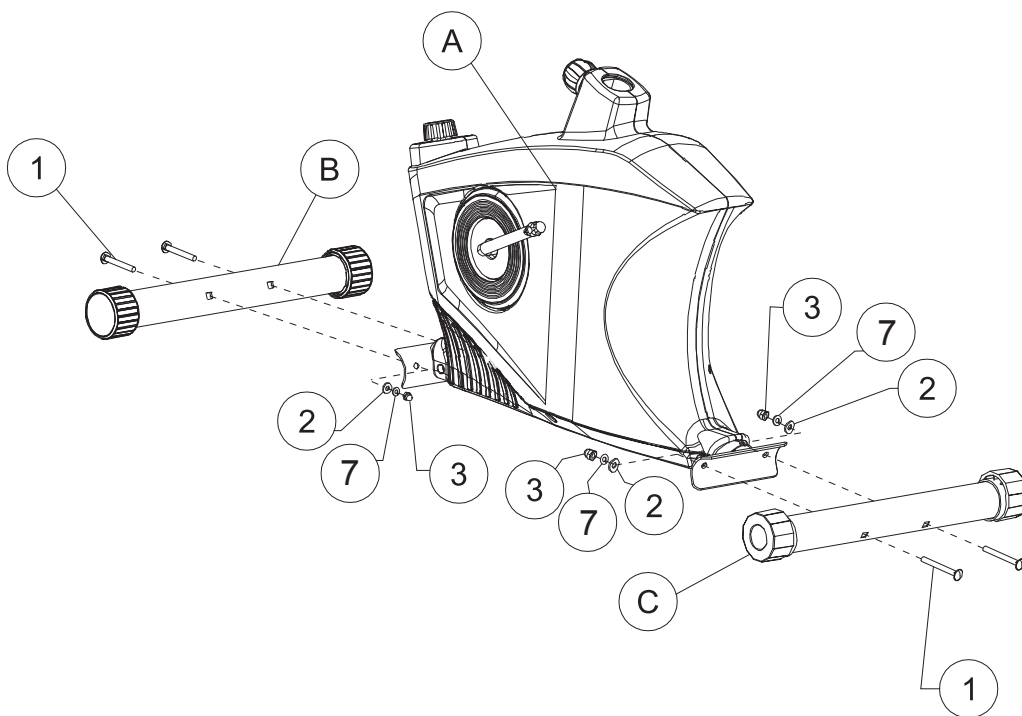

MARKANT

health & productivity

ASSEMBLAGE STAP 2

Maak de zithoogteverstelling knop los door er aan te draaien, trek de knop vervolgens naar u toe om de zadelpen (D) in het frame (A) te schuiven. Kies de juiste hoogte en laat de zithoogteverstelling knop los. Wanneer u een klik hoort is het zadelframe ingesteld op de door u gekozen hoogte.

Zithoogteverstelling knop

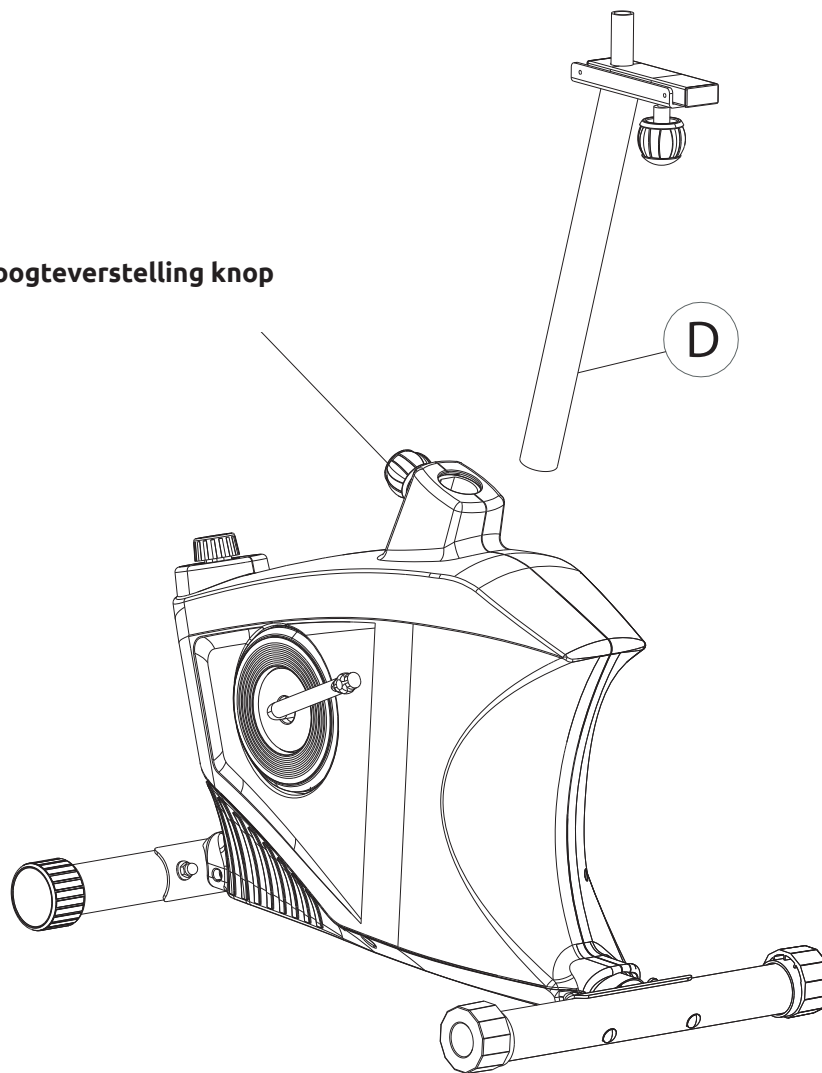

MARKANT

health & productivity

ASSEMBLAGE STAP 3

Bevestig het zadel (E) op de zadelpen. Draai het zadel stevig vast met de dopsleutel (5) en de inbussleutel 5x5 mm (6).

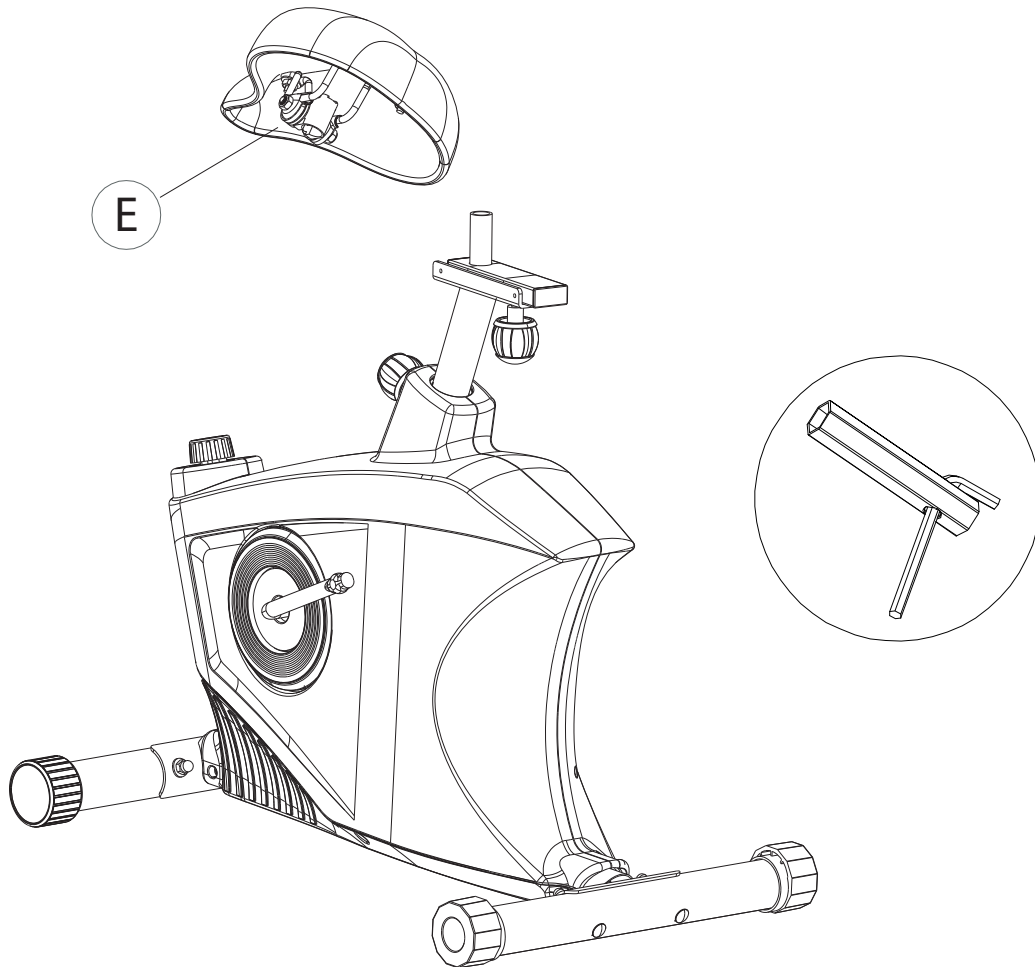

MARKANT

health & productivity

ASSEMBLAGE STAP 4

Monteer de pedalen zoals op het onderstaande voorbeeld:

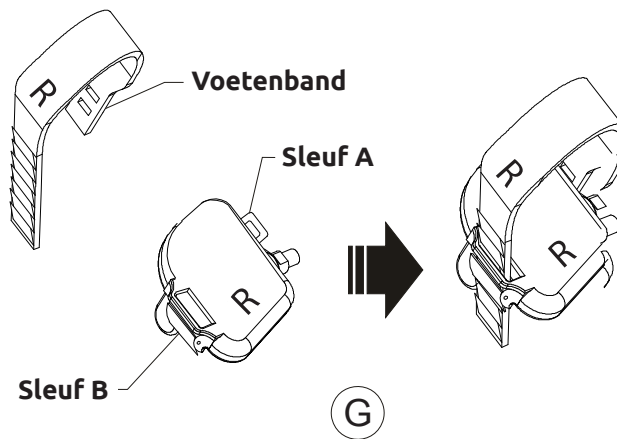
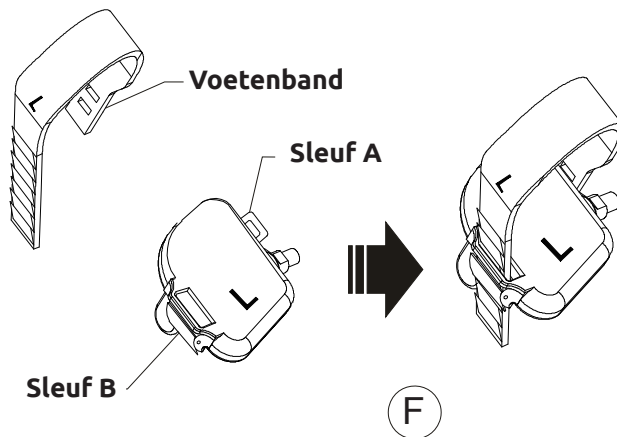

Belangrijk Er zit verschil tussen de linker- en rechterpedaal, let goed op dat u de juiste pedaal aan de juiste zijde bevestigt.

MARKANT

health & productivity

ASSEMBLAGE STAP 5

Bevestig de rechter pedaal (F) en linker pedaal (G) aan elke trapas, draai deze aan met de schroevendraaier (4).

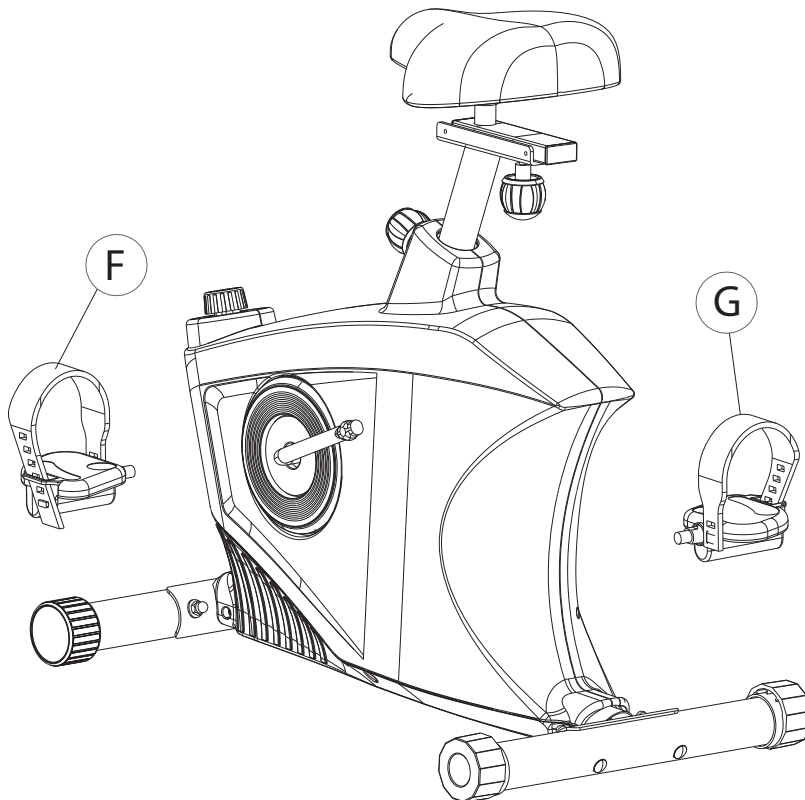

MARKANT

health & productivity

LAATSTE STAPPEN

Zadelhoogte verstellen

Zadelhoogte verstellen doet u door de knop linksom te draaien en naar u toe te trekken. Heeft u de juiste hoogte bereikt, laat de knop los en draai deze vast (door naar rechts te draaien).



Voetenband afstellen

Trek aan de buitenkant van de band tot de juiste lengte is bereikt, zodat u gemakkelijk op en af kunt stappen.